

شجرة اتخاذ القرار:

ان شجرة القرارات هي عبارة عن تمثيل او رسم لعملية اتخاذ القرارات بشكل يسهل تحديد مراحل اتخاذ القرارات. وغالبا ما تستعمل هذه الطريقة لاتخاذ قرار بشأن بعض المشاكل المعقدة او كبيرة الحجم او متعددة المراحل.

خطوات رسم شجرة اتخاذ القرارات:

- 1- نرسم في البداية مربع يخرج منه بدائل القرار
- 2- من كل بديل نرسم دائرة يخرج منها حالات الطبيعة ويكتب عليها احتمال كل حالة وقيمتها
- 1- نضرب كل قيمة من قيم الحالات في نسبتها ونجمعها لكل بديل ويكون البديل الافضل صاحب اكبر قيمة في حالة الارباح واقل قيمة في حالة التكاليف .

مثال :

اراد مستثمر ان يستثمر (10000) دولار في سوق الاسهم وذلك بشراء اسهم في احدى الشركتين هما (A,B) فاذا كانت الاسهم تطرح للشركتين في نوعين من الاسواق . السوق العادي والسوق الموازي واذا كانت نسبة التداول في السوق العادي 60% والسوق الموازي 40% وان الجدول التالي يعطي الارباح لكلا الشركتين على 10000 دولار في السوقين .

الشركة	.6 عادي	.4 موازي
A	5000	- 2000
B	1500	500

استخدم شجرة الاحتمال في مساعدة هذا المستثمر في اي من الشركتين يجب ان يستثمر .

الحل:

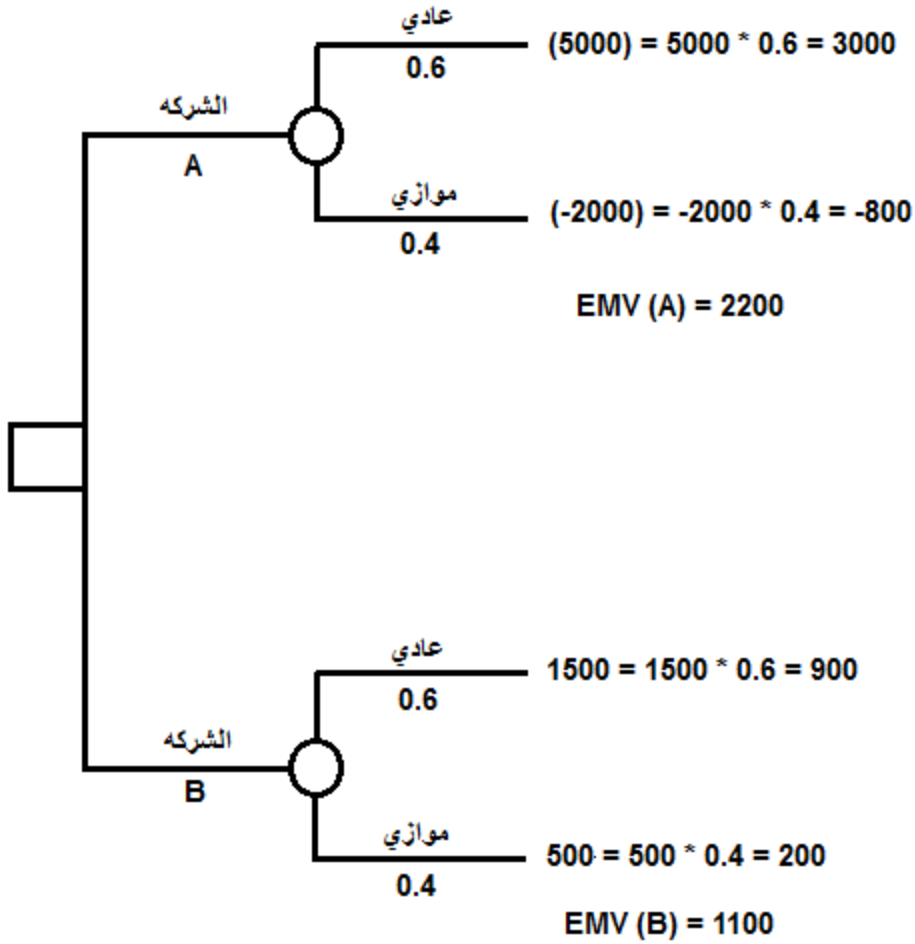

البديل الافضل في الاستثمار هو شركة (A)